



Relais OM

Document : FT_1708_400-v2

Référence Produit : 1708_400

Code MABEC : en attente PSA

1. Présentation.

Ce module installé dans un coffret de commande d'automoteur permet de décoder en signal "Tout ou Rien" le signal "Pilote" ou "Ordre de Marche" qui lui arrive sous forme d'alternances positives et/ou négatives via le rail OM. L'utilisation de cette technologie permet de transmettre à l'automoteur 4 ordres de marche différents sur un seul conducteur et donc de limiter le nombre de rails qui composent la gaine électrique.

	Signal sur la gaine électrique	Ordre de marche (exemple)
1	0	Arrêt
2	Alternances Négatives -	Petite Vitesse PV
3	Doubles Alternances -/+	Moyenne Vitesse MV
4	Alternances Positives +	Grande Vitesse GV

2. Caractéristiques électriques.

Entrée	
Signal d'entrée	Alternances + / - / doubles
Tension d'entrée maxi	440 V AC
Courant d'entrée maxi	5 mA
Impédance d'entrée	95 kΩ
Sortie	
Signal de sortie	Transistor
Impédance de charge	1 kΩ mini
Temps de réponse	30 ms
Influence de la tension d'alimentation	Nulle dans la plage +7% -10%
Fréquence de transmission maxi	1 Hz

Caractéristiques électriques (suite)

Alimentation	
Alimentation d'entrée	Idem signal d'entrée
Alimentation de sortie	Externe 12 à 28 V DC
Courant d'alimentation	Idem signal d'entrée
Tension d'isolement Entrée / Sortie	3 kV eff. 50 Hz / 1 min.
Protection surtensions	3 kV eff. 50 Hz / 1 min.
Température	
Stockage	-20°C / +70°C
Utilisation	0°C / +50°C

3. Schémas électriques (principe).

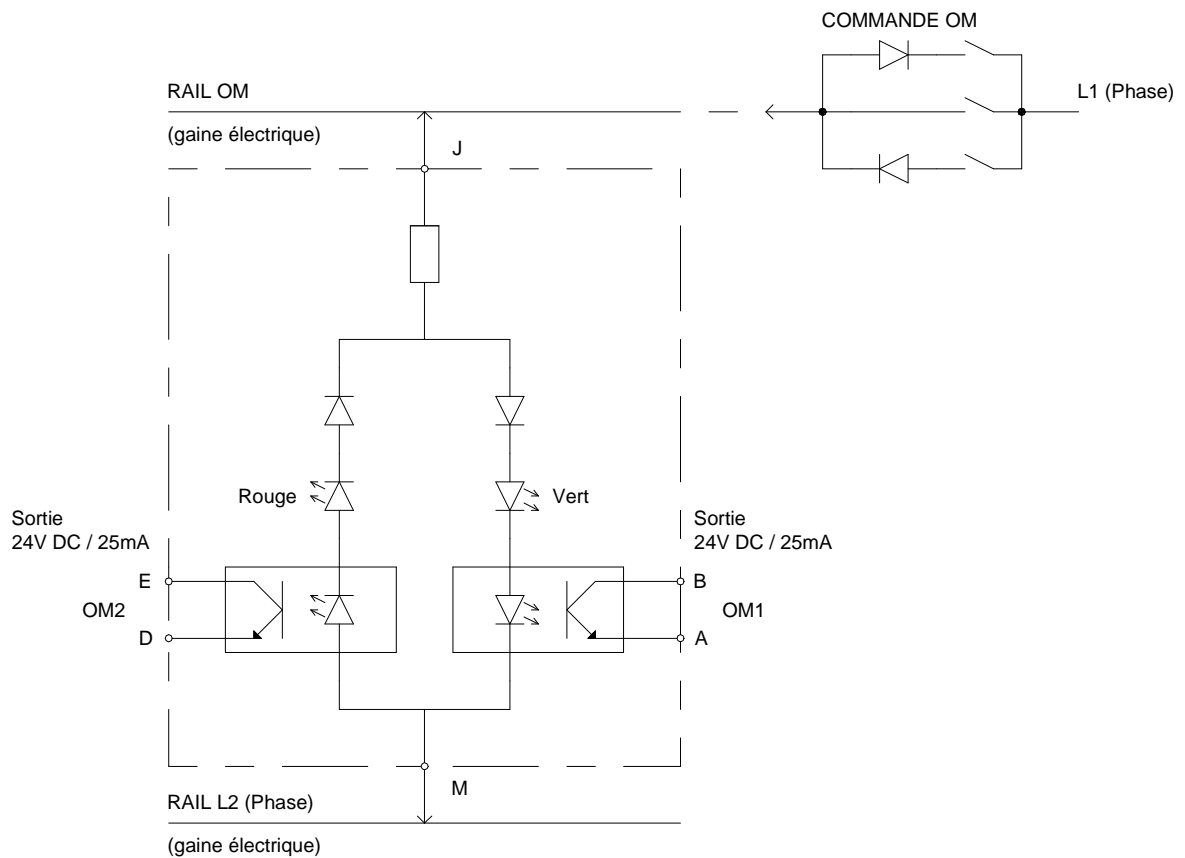

La détection d'alternances positives (+) sur le rail OM enclenche la sortie OM1, elle est signalée par une LED verte. La détection d'alternances négatives (-) sur le rail OM enclenche la sortie OM2, elle est signalée par une LED rouge.

Attention les contacts de sortie sont polarisés.

Pôle + de l'alimentation 24VDC sur les bornes B et E
Charge (relais, entrée automate, ...) sur bornes A et D

4. Variantes possibles.

Tension d'entrée différente : 24, 48, 230VAC,

Sorties sur relais électromécaniques.

Autres boîtiers.

Regroupement de plusieurs modules en un seul boîtier.

Etc...

Nous consulter.

5. Encombres Mécaniques.

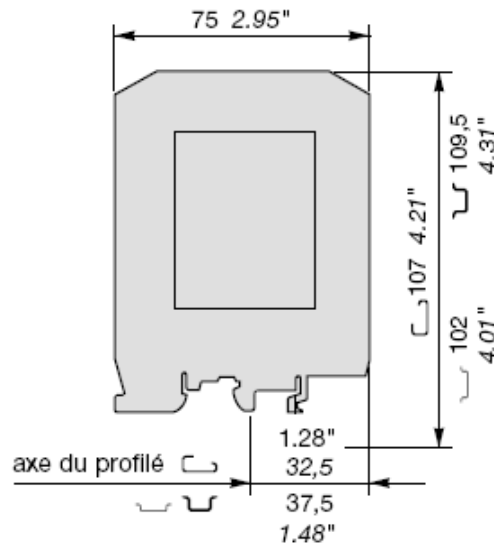

Epaisseur : 22.5mm

5. Produits associés

Bloc diodes/self : référence 1529 pour l'envoi d'alternances sur le rail OM.

Autres nous consulter